

**Using Your Blend-N-Go™ With Your OSTER® Blender**

Wash cup and lid with warm, soapy water with a soft sponge. Do not use abrasive cleansers or sponges for cleaning. Rinse well and dry. Parts are also dishwasher safe.

Place desired ingredients into cup according to the following order:  
Liquids, fresh ingredients, frozen fruit, ice, yogurt and ice cream.  
Cut all firm fruits, vegetables and other foods into pieces no larger than 1/2-inch (1.25 cm) by 2 inches (5.0 cm).

- A. Leak-proof lid**
- B. 16-oz. dishwasher-safe, virtually unbreakable polycarbonate cup**
- C. Sealing ring for tight seal (not included)**
- D. Blade (not included)**
- E. Threaded cap or disc (not included)**
- F. Blender base (not included)**

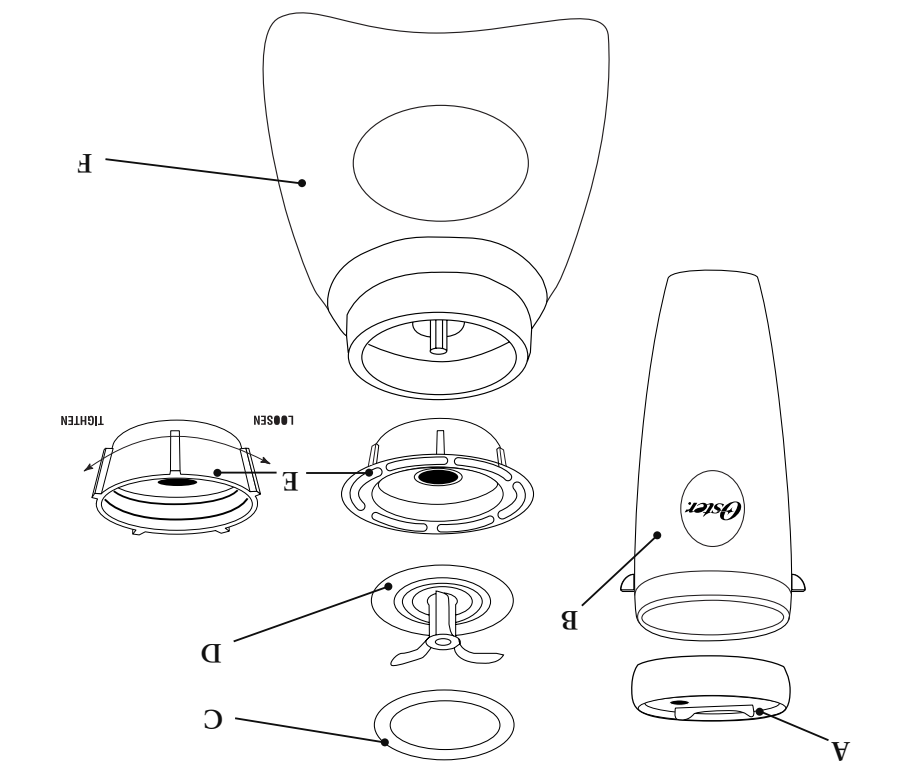

**FEATURES OF YOUR BLEND-N-GO™**

more about OSTER® Products, please visit us at [www.oster.com](http://www.oster.com).

Congratulations on your purchase of an OSTER® Blend-N-Go™! To learn

**WELCOME**

Place blade into cup. (See Figure 2)

Place threaded disc or cap onto cup. Turn clockwise to tighten. (See Figure 3A & 3B)

Place cup assembly onto OSTER® Blender base. (See Figure 4)

the left side is in back of the blender base and the tab of the cup on the right side is in front of the blender base. Make sure cup is seated in position on blender base. (See Figure 5)

Hold cup in position. Operate OSTER® Blender according to the instructions in your OSTER® Blender User Manual. Blend until desired consistency.

Remove threaded cap or disc, blade and sealing ring.

Place lid on cup and turn clockwise to tighten.

**Oster**  
User Manual  
Manual de Instrucciones **Blend-N-Go™**  
Manuel d'instructions

**MODELS/MODÈLES** 6848, 6849  
**MODELOS**



Visit us at [www.oster.com](http://www.oster.com) P.N. 112645

**MILKSHAKE**

2/3 cup milk  
1/2 cup fresh strawberries, optional  
Place ingredients into cup in order given above. Blend for approximately 45 seconds or until desired consistency.

**GINGER – PEACH SMOOTHIE**

1/3 cup white grape juice  
frozen sliced peaches (approx. 2/3 cup),  
less than 2 inches in length  
1/8 tsp. ground ginger  
2 chunks frozen banana,  
3 small ice cubes or 2 medium ice cubes  
less than 2 inches in length  
6 – 8 oz. low-fat peach yogurt  
Place ingredients into cup in order given above. Blend for approximately 1 minute or until desired consistency.

**How To Obtain Warranty Service**

In the U.S.A., this warranty is offered by Sunbeam Products, Inc. located in Boca Raton, Florida 33431. In Canada, this warranty is offered by Sunbeam Corporation (Canada) Limited, located at 5975 Falbourn Street, Mississauga, Ontario L5R 3V8.

If you have any question regarding this warranty or would like to obtain warranty service, please call 1 800-667-8623 and a convenient service center address will be provided to you.

In Canada, this warranty is offered by Sunbeam Products, Inc. located in Boca Raton, Florida 33431. In Canada, this warranty is offered by Sunbeam Corporation (Canada) Limited, located at 5975 Falbourn Street, Mississauga, Ontario L5R 3V8.

If you have any question regarding this warranty or would like to obtain warranty service, please call 1 800-667-8623 and a convenient service center address will be provided to you.

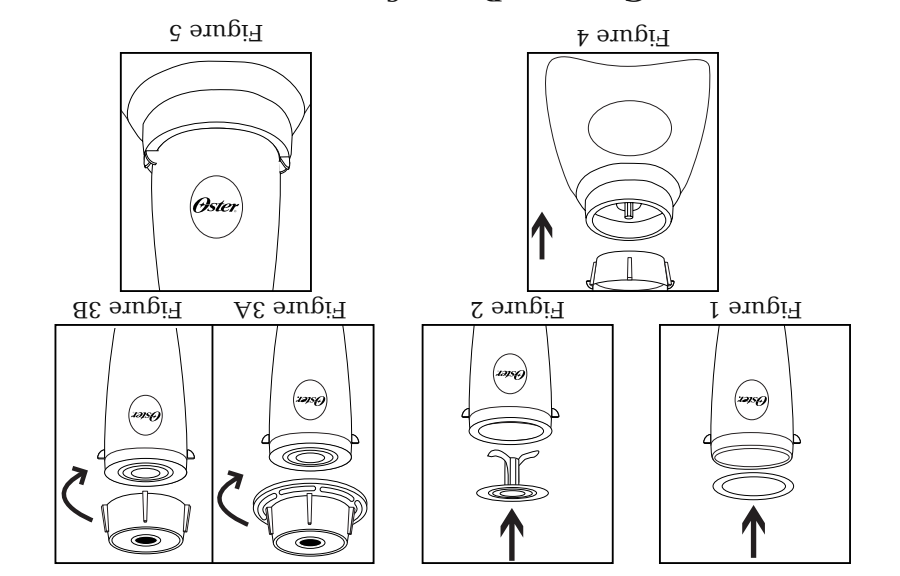

Place sealing ring over cup opening. (See Figure 1)

Place blade into cup. (See Figure 2)

Place threaded disc or cap onto cup. Turn clockwise to tighten. (See Figure 3A & 3B)

the left side is in back of the blender base and the tab of the cup on the right side is in front of the blender base. Make sure cup is seated in position on blender base. (See Figure 5)

Hold cup in position. Operate OSTER® Blender according to the instructions in your OSTER® Blender User Manual. Blend until desired consistency.

Remove threaded cap or disc, blade and sealing ring.

Place lid on cup and turn clockwise to tighten.

Place cup assembly onto OSTER® Blender base. (See Figure 4)

the left side is in back of the blender base and the tab of the cup on the right side is in front of the blender base. Make sure cup is seated in position on blender base. (See Figure 5)

Hold cup in position. Operate OSTER® Blender according to the instructions in your OSTER® Blender User Manual. Blend until desired consistency.

Remove threaded cap or disc, blade and sealing ring.

Place lid on cup and turn clockwise to tighten.

**Oster**

For product questions contact:  
Sunbeam Consumer Service  
USA : 1.800.334.0759  
Canada : 1.800.667.8623  
[www.oster.com](http://www.oster.com)

©2004 Sunbeam Products, Inc. All rights reserved.  
OSTER® is a registered trademark of Sunbeam Products, Inc.  
BLEND-N-GO™ is a trademark of Sunbeam Products, Inc.  
In the U.S., distributed by Sunbeam Products, Inc., Boca Raton, FL 33431  
In Canada, imported and distributed by Sunbeam Corporation, Limited.

Pour les questions de produit :  
Service à la clientèle Sunbeam

États-Unis : 1.800.334.0759  
Canada : 1.800.667.8623  
[www.oster.com](http://www.oster.com)

©2004 Sunbeam Products, Inc. Tous droits réservés.  
OSTER® est une marque déposée de Sunbeam Products, Inc.  
BLEND-N-GO™ est une marque de commerce de Sunbeam Products, Inc.  
Aux États-Unis, distribué par Sunbeam Products, Inc., Boca Raton, Florida 33431  
Au Canada, importé et distribué par Sunbeam Corporation, Limited.

Para preguntas sobre los productos llama:  
Sunbeam Consumer Service  
EE.UU. : 1.800.334.0759  
Canadá : 1.800.667.8623  
[www.oster.com](http://www.oster.com)

©2004 Sunbeam Products, Inc. Todos los derechos reservados.  
OSTER® es una marca registrada de Sunbeam Products, Inc.  
BLEND-N-GO™ es una marca comercial de Sunbeam Products, Inc.  
En los EE. UU., distribuido por Sunbeam Products, Inc., Boca Raton, FL 33431  
En Canadá, importado y distribuido por Sunbeam Corporation, Limited.

Printed in China Imprimé en Chine Impreso en China

20  
Nov 2003  
10.57

**PLEASE DO NOT RETURN THIS PRODUCT TO ANY OF THESE ADDRESSES OR TO THE PLACE OF PURCHASE.**

In the U.S.A., this warranty is offered by Sunbeam Products, Inc. located in Boca Raton, Florida 33431. In Canada, this warranty is offered by Sunbeam Corporation (Canada) Limited, located at 5975 Falbourn Street, Mississauga, Ontario L5R 3V8.

If you have any question regarding this warranty or would like to obtain warranty service, please call 1 800-667-8623 and a convenient service center address will be provided to you.

In Canada, this warranty is offered by Sunbeam Products, Inc. located in Boca Raton, Florida 33431. In Canada, this warranty is offered by Sunbeam Corporation (Canada) Limited, located at 5975 Falbourn Street, Mississauga, Ontario L5R 3V8.

If you have any question regarding this warranty or would like to obtain warranty service, please call 1 800-667-8623 and a convenient service center address will be provided to you.

**How To Obtain Warranty Service**

In the U.S.A., this warranty is offered by Sunbeam Products, Inc. located in Boca Raton, Florida 33431. In Canada, this warranty is offered by Sunbeam Corporation (Canada) Limited, located at 5975 Falbourn Street, Mississauga, Ontario L5R 3V8.

If you have any question regarding this warranty or would like to obtain warranty service, please call 1 800-667-8623 and a convenient service center address will be provided to you.

In Canada, this warranty is offered by Sunbeam Products, Inc. located in Boca Raton, Florida 33431. In Canada, this warranty is offered by Sunbeam Corporation (Canada) Limited, located at 5975 Falbourn Street, Mississauga, Ontario L5R 3V8.

If you have any question regarding this warranty or would like to obtain warranty service, please call 1 800-667-8623 and a convenient service center address will be provided to you.

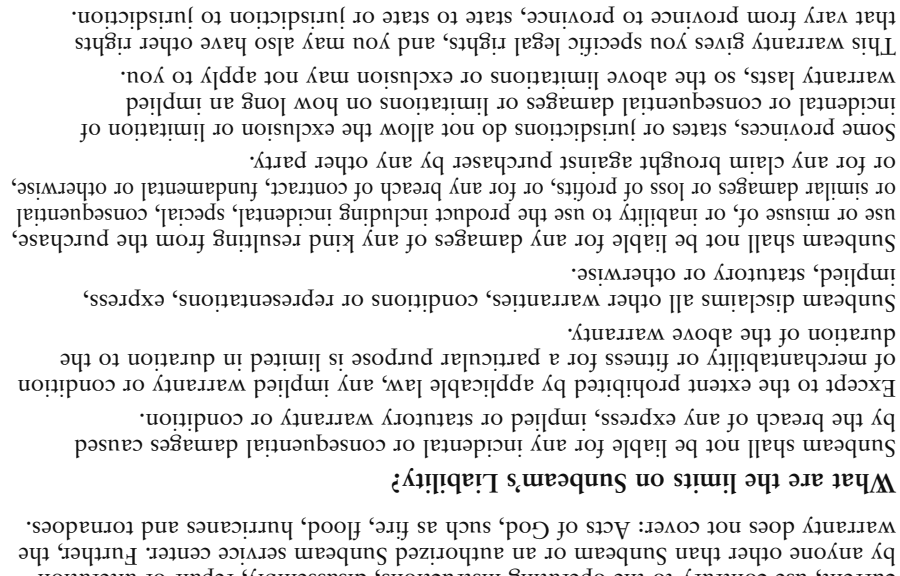

Place sealing ring over cup opening. (See Figure 1)

Place blade into cup. (See Figure 2)

Place threaded disc or cap onto cup. Turn clockwise to tighten. (See Figure 3A & 3B)

the left side is in back of the blender base and the tab of the cup on the right side is in front of the blender base. Make sure cup is seated in position on blender base. (See Figure 5)

Hold cup in position. Operate OSTER® Blender according to the instructions in your OSTER® Blender User Manual. Blend until desired consistency.

Remove threaded cap or disc, blade and sealing ring.

Place lid on cup and turn clockwise to tighten.

Place cup assembly onto OSTER® Blender base. (See Figure 4)

the left side is in back of the blender base and the tab of the cup on the right side is in front of the blender base. Make sure cup is seated in position on blender base. (See Figure 5)

Hold cup in position. Operate OSTER® Blender according to the instructions in your OSTER® Blender User Manual. Blend until desired consistency.

Remove threaded cap or disc, blade and sealing ring.

Place lid on cup and turn clockwise to tighten.

**Oster**

For product questions contact:  
Sunbeam Consumer Service  
USA : 1.800.334.0759  
Canada : 1.800.667.8623  
[www.oster.com](http://www.oster.com)

©2004 Sunbeam Products, Inc. All rights reserved.  
OSTER® is a registered trademark of Sunbeam Products, Inc.  
BLEND-N-GO™ is a trademark of Sunbeam Products, Inc.  
In the U.S., distributed by Sunbeam Products, Inc., Boca Raton, FL 33431  
In Canada, imported and distributed by Sunbeam Corporation, Limited.

Pour les questions de produit :  
Service à la clientèle Sunbeam

États-Unis : 1.800.334.0759  
Canada : 1.800.667.8623  
[www.oster.com](http://www.oster.com)

©2004 Sunbeam Products, Inc. Tous droits réservés.  
OSTER® est une marque déposée de Sunbeam Products, Inc.  
BLEND-N-GO™ est une marque de commerce de Sunbeam Products, Inc.  
Aux États-Unis, distribué par Sunbeam Products, Inc., Boca Raton, Florida 33431  
Au Canada, importé et distribué par Sunbeam Corporation, Limited.

Para preguntas sobre los productos llama:  
Sunbeam Consumer Service  
EE.UU. : 1.800.334.0759  
Canadá : 1.800.667.8623  
[www.oster.com](http://www.oster.com)

©2004 Sunbeam Products, Inc. Todos los derechos reservados.  
OSTER® es una marca registrada de Sunbeam Products, Inc.  
BLEND-N-GO™ es una marca comercial de Sunbeam Products, Inc.  
En los EE. UU., distribuido por Sunbeam Products, Inc., Boca Raton, FL 33431  
En Canadá, importado y distribuido por Sunbeam Corporation, Limited.

Printed in China Imprimé en Chine Impreso en China

20  
Nov 2003  
10.57

Visit us at [www.oster.com](http://www.oster.com) P.N. 112645

English-1 English-2 English-3

Spanish-3

## BIENVENIDOS

¡Felicitaciones por su compra de un OSTER® Blend-N-Go™! Para aprender más sobre productos OSTER®, por favor visítenos en [www.oster.com](http://www.oster.com)!

### CARACTERÍSTICAS DE SU BLEND-N-GO™

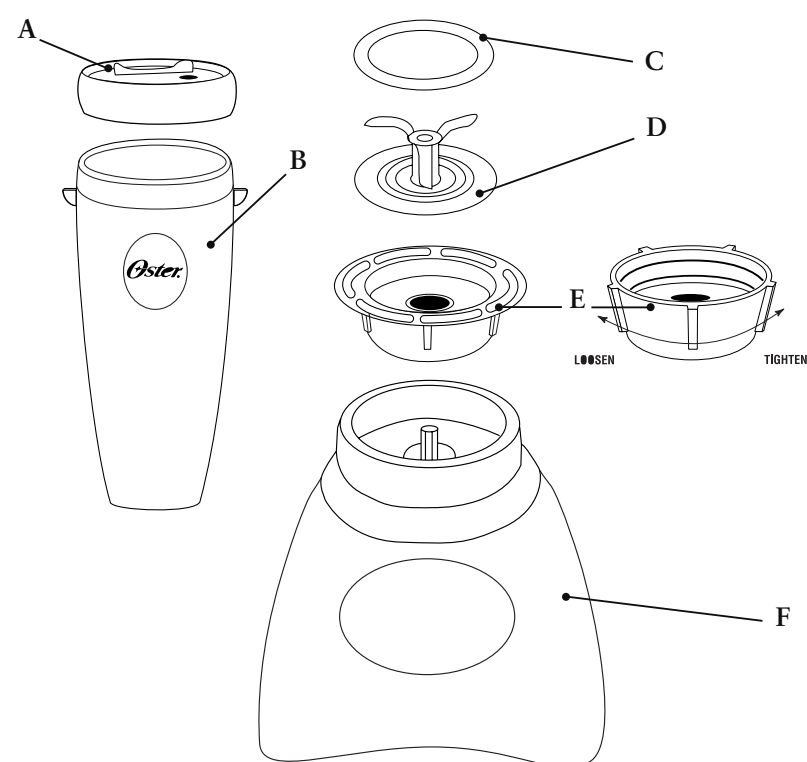

- A. Tapa a prueba de fugas
- B. Vaso de 16-oz. lavable a lavaplatos, virtualmente irrompible de policarbonato
- C. Anillo de sellado para un cierre hermético (no incluido)
- D. Cuchilla (no incluida)
- E. Tapa o disco roscados (no incluido)
- F. Base de la licuadora (no incluida)

#### Uso de Su Blend-N-Go™ Con Su Licuadora OSTER®

Lave el vaso y la tapa con agua tibia, jabonosa con una esponja suave. No use limpiadores o esponjas abrasivas para limpiar. Enjuague y seque bien. Las piezas son también lavables a lavaplatos.

Coloque los ingredientes deseados en el vaso según el orden siguiente: Líquidos, ingredientes frescos, fruta congelada, hielo, yogurt y helado.

Corte todas las frutas, los vegetales y otras comidas en pedazos no más grandes que 1/2-pulg (1.25 centímetros) por 2 pulgadas (5.0 centímetros).

Español-1

Ponga el anillo sellador sobre la abertura del vaso. (Véase la Figura 1)

Coloque la cuchilla en el vaso. (Véase la Figura 2)

Coloque el disco o la tapa roscados sobre el vaso. Gire hacia la derecha para apretar. (Véase las Figuras 3A y 3B)

Ponga el conjunto del vaso sobre base de la Licuadora OSTER®. (Véase la Figura 4)

**Alinee las lengüetas del vaso con las lengüetas en la base de la licuadora.** Está seguro que la lengüeta del vaso en el lado de la izquierda está en la espalda de la lengüeta de la base de la licuadora y la lengüeta del vaso en el lado derecho está delante de la lengüeta de la base de la licuadora. Está seguro que el vaso se asiente en posición en la base de la licuadora. (Véase la Figura 5)

Sostenga el vaso en posición. Opere la Licuadora OSTER® según las instrucciones en su Manual del Usuario de la Licuadora OSTER®. Licue hasta alcanzar la consistencia deseada. Quite la tapa o disco roscado, la cuchilla y el anillo sellador.

Coloque la tapa en el vaso y gírela hacia la derecha para apretar.

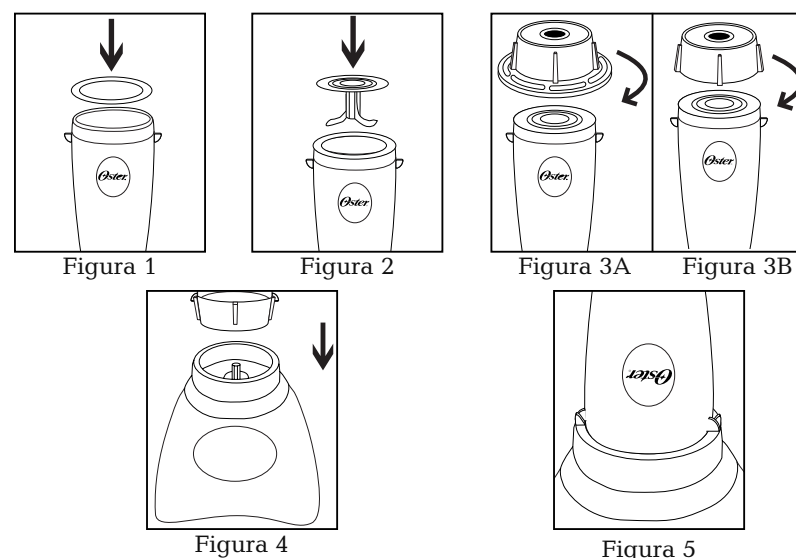

#### SMOOTHIE DE MELOCOTÓN – JENGIBRE

- 1/3 taza de jugo de uva blanca melocotones rebanados congelados, (aprox. 2/3 taza),
- 1/8 cucharadita de jengibre molido menos de 2 pulgadas en longitud
- 2 pedazos de plátano congelado, 3 cubos pequeños de hielo o 2 cubos medianos de hielo
- menos de 2 pulgadas en longitud 6 – 8 onzas de yogurt de melocotón con poca grasa

Coloque los ingredientes en el vaso en el orden indicado arriba. Licue por aproximadamente 1 minuto o hasta alcanzar la consistencia deseada.

#### BATIDO

- 2/3 de tazas de leche 1-1/3 tazas de helado
- 1/2 tazas de fresas frescas, opcionales

Coloque los ingredientes en el vaso en el orden arriba indicado. Licue por aproximadamente 45 segundos o hasta alcanzar la consistencia deseada.

Español-2

## BIENVENUE

Félicitations pour votre achat d'un OSTER® Blend-N-Go™! Pour en savoir plus sur les produits OSTER®, veuillez visiter notre site web à [www.oster.com](http://www.oster.com).

### CARACTÉRISTIQUES DE VOTRE BLEND-N-GO™

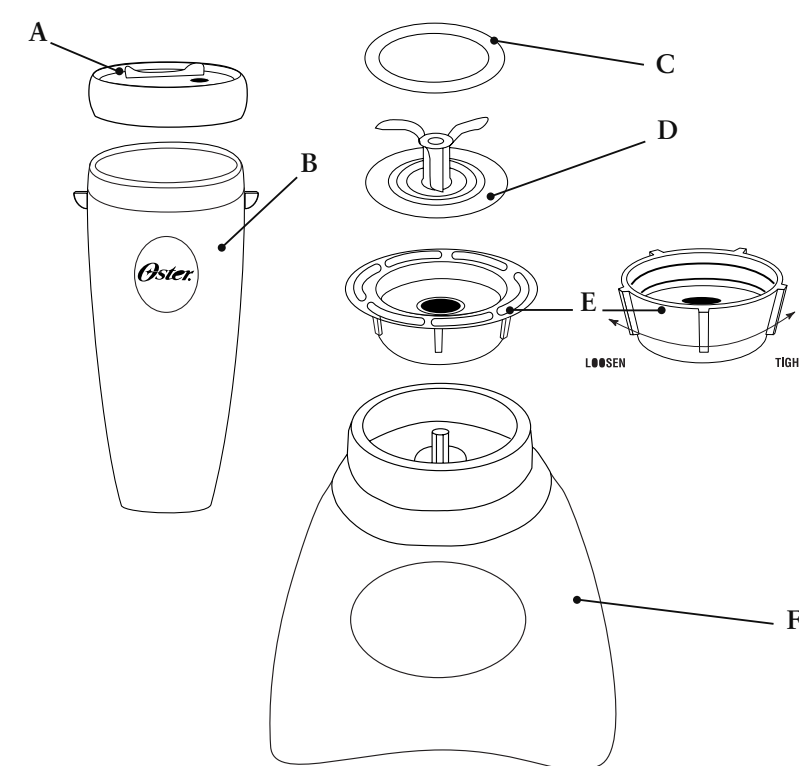

- A. Couvercle étanche
- B. Récipient en polycarbonate de 473 mL (16 once), quasiment incassable, lavable au lave-vaisselle
- C. Rondelle d'étanchéité pour fermeture étanche (non incluse)
- D. Couteau (non inclus)
- E. Anneau fileté ou disque (non inclus)
- F. Socle du mélangeur (non inclus)

Français-1

#### Utilisation du Blend-N-Go™ avec le mélangeur OSTER®

Laver le récipient et le couvercle à l'éponge douce trempée dans de l'eau savonneuse tiède. Ne pas utiliser d'éponge ou de détergent abrasifs pour le nettoyage. Bien rincer et sécher. Les pièces sont également lavables au lave-vaisselle.

Placer les ingrédients souhaités dans le récipient dans l'ordre suivant : Liquides, ingrédients frais, fruits congelés, yaourt et crème glacée.

Découper les fruits fermes, les légumes et autres aliments en morceaux de 1,25 cm (1/2 po) d'épaisseur par 5 cm (2 po) de long maximum.

Mettre la rondelle d'étanchéité sur l'ouverture du récipient. (Voir Figure 1)

Mettre le couteau dans le récipient. (Voir Figure 2)

Mettre l'anneau fileté ou disque sur le récipient. Tourner dans le sens horaire pour serrer. (Voir Figures 3A et 3B)

Placer le récipient sur le socle du mélangeur OSTER®. (Voir Figure 4)

**Aligner les ergots du récipient avec ceux du socle du mélangeur.** S'assurer que l'ergot du côté gauche du récipient est derrière l'ergot du socle du mélangeur et que l'ergot du côté droit du récipient est devant l'ergot du socle du mélangeur. Vérifier que le récipient est correctement engagé dans le socle du mélangeur. (Voir Figure 5)

Maintenir le récipient en place. Faire fonctionner le mélangeur OSTER® selon les instructions du manuel d'utilisation de l'appareil. Mélanger jusqu'à obtention de la consistance souhaitée.

Retirer l'anneau fileté ou disque, le couteau et la rondelle d'étanchéité.

Mettre le couvercle sur le récipient et tourner dans le sens horaire pour serrer.

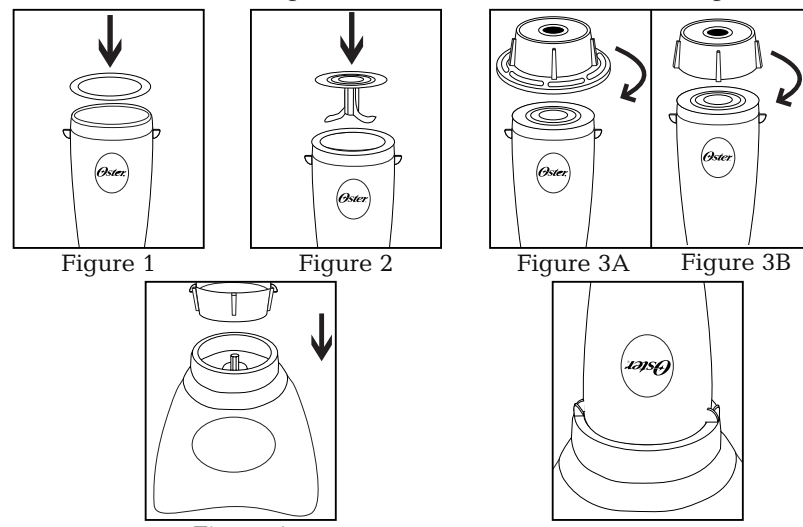

Français-2

#### YAOURT FRAPPÉ AU GINGEMBRE - PÊCHE

- 1/3 de tasse de jus de raisin blanc tranches de pêches congelées (2/3 de tasse environ)
- 1/8 de cuillère à café de gingembre en poudre de longueur inférieure à 5 cm (2 po)
- 2 morceaux de banane congelés 2 petits glaçons ou 2 glaçons de taille moyenne
- de longueur inférieure à 5 cm (2 po) 170 à 227 g (6 à 8 onces) de yaourt maigre à la pêche

Placer les ingrédients dans le récipient suivant l'ordre indiqué. Mélanger pendant 1 minute environ ou jusqu'à obtention de la consistance souhaitée.

#### LAIT FRAPPÉ

- 2/3 de tasse de lait 1-1/3 tasses de crème glacée
- 1/2 tasse de fraises fraîches, en option

Placer les ingrédients dans le récipient suivant l'ordre indiqué ci-dessus. Mélanger pendant 45 secondes environ ou jusqu'à obtention de la consistance souhaitée.

Français-3

#### Garantie Limitée de 1 An

Sunbeam Products, Inc., ou au Canada, Sunbeam Corporation (Canada) Limited (collectivement « Sunbeam ») garantit que pendant une période de un an à partir de la date d'achat, ce produit sera exempt de défauts de matériaux et de main-d'œuvre. Sunbeam, selon son choix, réparera ou remplacera ce produit ou tout composant du produit étant trouvé défectueux durant la période de couverture de la garantie. Le remplacement sera réalisé au moyen d'un produit ou composant neuf ou refabrique. Si le produit n'est plus disponible, un produit d'une valeur similaire ou supérieure fera lieu de remplacement. Ceci est votre garantie exclusive.

Cette garantie est valide pour l'acheteur au détail d'origine à partir de la date d'achat au détail initiale et n'est pas transférable. Gardez le reçu de vente d'origine. Une preuve d'achat est requise pour obtenir l'application de la garantie. Les concessionnaires, les centres de réparation Sunbeam ou les magasins au détail vendant des produits Sunbeam n'ont pas le droit d'altérer, modifier ou de quelconque façon changer les termes et conditions de cette garantie.

Cette garantie ne couvre pas l'usure normale des pièces ni les dégâts provenant d'un des éléments suivants : mauvaise ou négligente utilisation du produit, emploi sur un mauvais courant ou une mauvaise tension, utilisation contraire aux instructions de fonctionnement, démontage, réparation ou modification par quiconque autre que Sunbeam ou un centre de réparation Sunbeam agréé. De plus, la garantie ne couvre pas les cas de force majeure, tels qu'incendies, inondations, ouragans et tornades.

#### Quelles sont les limites de responsabilité de Sunbeam ?

Sunbeam ne sera pas responsable des dégâts secondaires ou conséquents provoqués par la rupture de toute garantie ou condition exprimée, tacite ou statutaire.

Dans la mesure des lois applicables, toute garantie ou condition tacite d'aptitude à être vendu ou utilisé dans un but particulier est limitée en durée à la durée de la garantie ci-dessus.

Sunbeam rejette toute autre garantie, condition ou représentation exprimée, tacite, statutaire ou autre. Sunbeam ne sera pas responsable des dégâts, quel qu'en soit la sorte, résultant de l'achat, de l'utilisation, de l'abus du ou de l'incapacité à utiliser le produit y compris les dégâts secondaires, spéciaux, conséquents ou similaires ; ni des pertes de revenus ; ni de toute rupture de contrat, fondamentale ou autre ; ni de toute plainte portée contre l'acheteur par toute autre partie.

Quelques provinces, états ou juridictions ne permettent pas l'exclusion ou la limitation des dégâts secondaires ou conséquents ni les limitations de la durée de garantie tacite, donc il se peut que les limitations ou exclusions ci-dessus ne s'appliquent pas à vous.

Cette garantie vous donne des droits légaux précis et il se peut que vous ayez aussi d'autres droits qui varient d'une province, d'un état ou d'une juridiction à l'autre.

#### Comment obtenir une réparation sous garantie ?

Aux États-Unis –

Pour toute question au sujet de cette garantie ou si vous désirez obtenir une réparation sous garantie, veuillez appeler le 1.800.334.0759 et l'adresse d'un centre de réparation proche vous sera fournie.

Au Canada –

Pour toute question au sujet de cette garantie ou si vous désirez obtenir une réparation sous garantie, veuillez appeler le 1.800.667.8623 et l'adresse d'un centre de réparation proche vous sera fournie.

Aux États-Unis, cette garantie est offerte par Sunbeam Products, Inc., située à Boca Raton, Florida 33431. Au Canada, cette garantie est offerte par Sunbeam Corporation (Canada) Limited, située à 5975 Falbourne Street, Mississauga, Ontario L5R 3V8.

**NE RETOURNEZ CE PRODUIT À AUCUNE DE CES ADRESSES NI AU LIEU D'ACHAT.**

Français-4